

# BADU® Jet Active V2



## Zawieszane urządzenia do masażu wodnego (przeciwprądy)

Małe, niezawodne zawieszane urządzenie do masażu wodnego za bardzo korzystną cenę, szczególnie nadaje się do basenów ustawianych na powierzchni ziemi. Wyposażone w dyszę przestawną. Dostępne tylko w wersji zasilanej prądem przemiennym.

Wymiary w mm

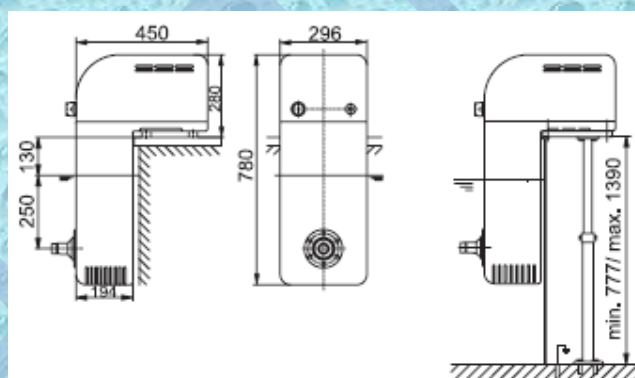

Dane techniczne przy 50 Hz		BADU Jet active V2
Pompa strumieniowa		21-40/54 H
Natężenie przepływu przez pompę (m <sup>3</sup> /h)		~24
Napięcie		1~ 230 V
Moc pobierana P <sub>1</sub>	(kW)	1,10
Moc oddawana P <sub>2</sub>	(kW)	0,75
Ciśnienie przepływu przez dyszę (bar)		0,80
Prędkość przepływu, w odległości 2 m od dyszy (m/s)		0,80
Maks. ciśnienie hydromasażu (bar)		1,20
Ilość dysz Ø 28 mm		1
Stopień wychylenia dyszy (na wszystkie strony)		60
Waga (kg)		
BADU Jet active V2		33/36

