

BADU®21-41

Pompy obiegowe, normalnie zasysające



Obszar zastosowań:

Jako pompa strumieniowa do wanien klasycznych i z hydromasażem, urządzeń do masażu, instalacji klimatyzacyjnych oraz urządzeń czyszczących o wydajności do 30 m³/h.

Sposób wykonania:

Pompa blokowa z zamkniętym mechanicznym uszczelnieniem pierścieniem ślizgowym zamontowanym na piaście wirnika z tworzywa sztucznego.

Wał silnika/pompy nie ma kontaktu z wodą!

Stopniowa regulacja obrotowego króćca tłoczego o 90°.

Może być zainstalowany również pionowo z pompą skierowaną ku dołowi.

Odłączenie elektryczne.

Połączenia gwintowane dopasowane do specjalnych śrubunków.

Materiały:

Obudowa pompy _____ PP TV 40

Pokrywa/podstawa _____ PP TV 40

Wirnik (wersja H) _____ PPE GF 30 (PP GF 30)

Uszczelnienie pierścieniem ślizgowym węgiel / ceramika / NBR

Śruby _____ stalowe, ocynkowane / stal szlachetna

Silniki:

Silniki w wykonaniu specjalnym dostępne na życzenie.

Inne silniki o napięciu 3~ 400/230 V dostępne na życzenie.

Standardowe umiejscowienie skrzynki zacisków na górze.

Pompy instalowane w pozycji pionowej umocować poprzez podstawę silnika do zainstalowanej uprzednio konsoli.

Funkcja samoczynnego opróżniania przy pionowym montażu.

Także dostępne w wersji „AK” do wody słonej.

Rodzaj ochrony	IP 55
Klasa izolacji	F
Prędkość obrotowa (min ⁻¹) w przybliżeniu	1420/2850
Maks. temperatura wody (°C).	40
Maks. ciśnienie wewnątrz obudowy (bar).	2,5



Charakterystyka

Rysunek wymiarowy

Łączna wysokość podnoszenia H (m)

ZASYSANIE / In
TŁOCZENIE / Out

Natężenie przepływu - wydajność Q (m³/h)



Tabela wymiarów (wymiały w mm)

Pozycje króćca tłocznego
(od strony króćca ssawnego)
Opcje dla: 21-40/5. i 21-41/5.

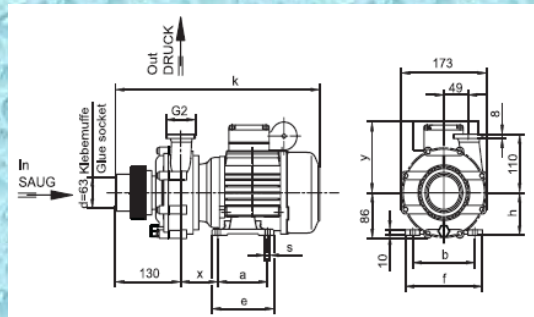
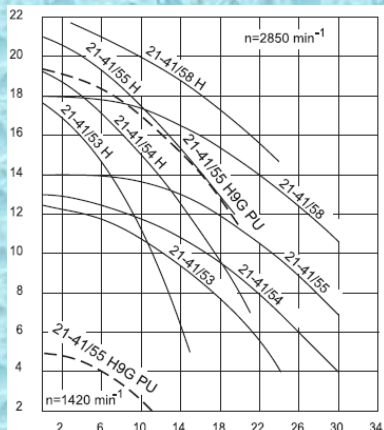

Standardowa pozycja
króćca tłocznego: 0° (RO)

Typ / Types	a	b	e	f	h	s	x	y	k
21-41/53 G	90	112	115	138	71	7,0	84	132	372
21-41/53 HG	90	112	115	138	71	7,0	84	132	372
21-41/54 G	90	112	115	138	71	7,0	84	132	372
21-41/54 HG	90	112	115	138	71	7,0	84	132	372
21-41/55 G	100	125	125	153	80	9,0	75	142	410
21-41/55 HG	100	125	125	153	80	9,0	75	142	410
21-41/55 H9G PU	100	140	155	170	90	10,0	81	142	410
21-41/58 G	100	125	125	153	80	9,0	75	142	410
21-41/58 HG	100	125	125	153	80	9,0	75	142	410

Dane techniczne przy 50 Hz	BADU 21- BADU 21-	41/53 G 41/53 HG	41/54 G 41/54 HG	41/55 G 41/55 HG	41/55 H9G PU	41/58 G 41/58
Zasysanie/ tłoczenie (G)	63/2	63/2	63/2	63/2	63/2	
Zalecany przewód ssący / tłoczny, rura PCW		63/63	63/63	63/63	63/63	75/75
Moc pobierana P ₁ (kW)	1~ 230 V 3~ 400/230 V	0,85 -	1,10 -	1,33 -	0,50/1,40 -	2,00 1,85
Moc oddawana P ₂ (kW)	1~ 230 V 3~ 400/230 V	0,55 -	0,75 -	1,00 -	0,22/1,00 -	1,50 1,50
Prąd znamionowy (A)	1~ 230 V 3~ 400/230 V	4,20 -	5,00 -	6,50 -	2,30/6,70 -	8,80 3,25/5,60
Waga (kg)	1~ 3~	9,50 -	9,50 -	13,80 -	14,80 -	15,0 13,0