

INSTRUKCJA OBSŁUGI DMUCHAW BOCZNOKANAŁOWYCH

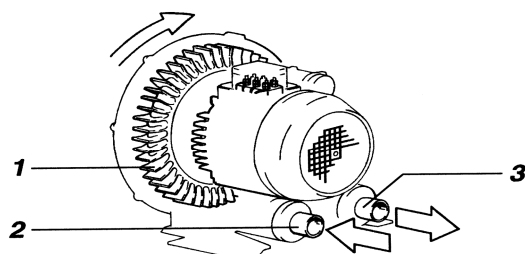

UWAGA!!!

Ssanie i sprężanie może stanowić zagrożenie. Przed uruchomieniem urządzenia zainstaluj filtr na porcie [nr 1], który pozostaje wolny po podłączeniu urządzenia do instalacji. Małe ciała stałe, takie jak kurz, piasek, opiłki itd., które dostaną się poprzez port wlotowy do wnętrza dmuchawy, mogą spowodować zablokowanie wirnika [nr 3]. Z kolei większe ciała stałe, jak kulki, nakrętki itd., mogą zostać z dużą siłą wyrzucone z portu wylotowego [nr 2], powodując zagrożenie utraty zdrowia.



1. Używaj odpowiedniego systemu podnośnikowego do chwytania i przenoszenia dmuchawy, zwłaszcza jeśli jest ona wyposażona w specjalny gwintowany otwór pod śrubę z uchem (Rys. A-B)

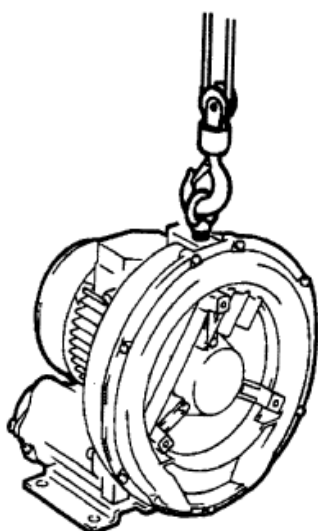

Rys. A.

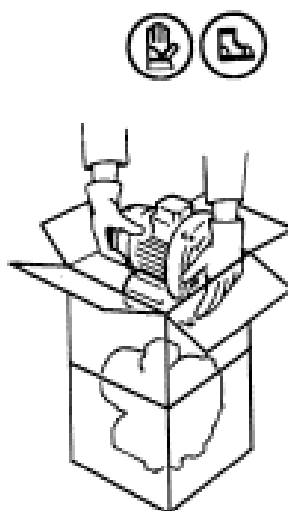

Rys. B.

2. Uważnie przeczytaj tabliczkę znamionową silnika. Dane na tabliczce muszą być czytelne i zrozumiałe.
3. Żaden parametr podany na tabliczce znamionowej nie może zostać przekroczony w przypadku ciągłej pracy dmuchawy (Rys. C) Rys. C.

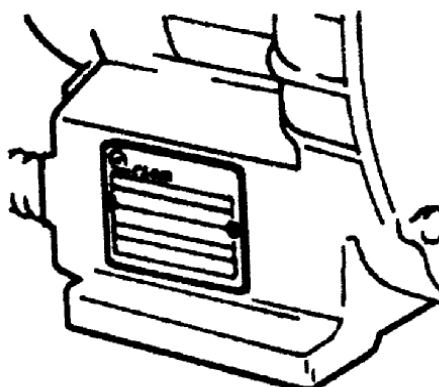

4. Sprawdź napięcie i częstotliwość prądu zasilania. Niewłaściwe zasilanie może spowodować spalenie silnika, jego niewłaściwe działanie, a nawet wybuch.
5. Dmuchawa musi być zabezpieczona przed bezpośrednim lub pośrednim kontaktem z prądem elektrycznym, zgodnie z normą CEA 64-8 .
6. Zasilanie dmuchawy musi być wyposażone w zabezpieczenie przed przeciążeniem i przepięciem zgodnie z normą CEI 64-8
7. Zasilanie elektryczne musi spełniać warunki normy CEI 17-13/1 (CEI EN 60 439-1) i CEI EN 60 204-1. Silnik dmuchawy musi być zabezpieczony przed przeciążeniem zgodnie z normą CEI 60 204-1
8. Standardowe dmuchawy mogą być stosowane wyłącznie do pracy z czystym powietrzem, wolnym od gazów łatwopalnych, wybuchowych oraz agresywnych.

ŚRODOWISKO PRACY

9. Sprawdź wentylację pomieszczenia, w którym ma być zainstalowana dmuchawa. Upewnij się, że temperatura otoczenia nie spadnie poniżej -15°C i nie przekroczy $+40^{\circ}\text{C}$. Weź również pod uwagę ciepło emitowane przez dmuchawę podczas pracy (Rys. D)

Rys. D.

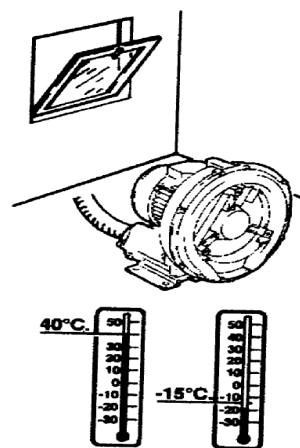

10. Standardowe urządzenie należy zainstalować w pomieszczeniu wolnym od mediów łatwopalnych, wybuchowych i agresywnych (odnośnie urządzeń specjalnych – patrz punkt 24)

INSTALACJA

11. Nie należy wykonywać żadnych prac przy dmuchawie, gdy jest ona podłączona do zasilania.
12. Instalacja musi być przeprowadzona przez wykwalifikowanego pracownika, najlepiej pod nadzorem dostawcy. Podłączenie do zasilania musi być wykonane zgodnie z rysunkiem pokazanym na skrzynce przyłączeniowej. Zabezpiecz dmuchawę przed opadami atmosferycznymi i przed bezpośrednim światłem słonecznym (Rys. E)

Rys. E.

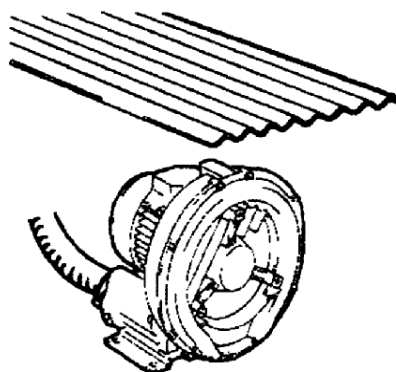

13. Urządzenie musi być zamocowane w odpowiednich punktach przy użyciu podkładek antywibracyjnych. Sprawdź, czy nośność dmuchawy jest adekwatna do wagi dmuchawy.
14. Usuń wkładki zabezpieczające wlot i wylot dmuchawy przed podłączeniem dmuchawy do instalacji (Rys. F)

Rys. F.

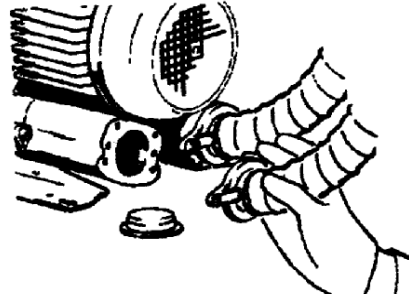

15. Użyj elastycznego przewodu do podłączenia dmuchawy do instalacji (Rys. G)

Rys. G.

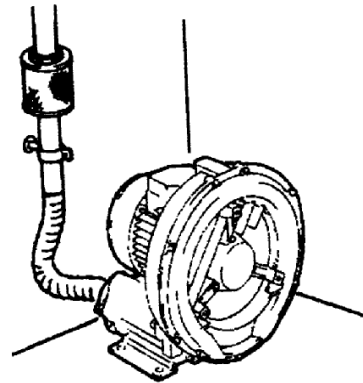

16. Przed uruchomieniem dmuchawy zabezpiecz filtrem port(y) nie podłączone do instalacji. Nawet wtedy, gdy pozostaną one potencjalnie nie używane.
17. Bardzo ważne jest sprawdzenie kierunku obrotów silnika w dmuchawie wyposażonej w silnik trójfazowy (patrz strzałka na obudowie dmuchawy). Nieprawidłowy kierunek obrotów silnika nie spowoduje uszkodzenia urządzenia, jednak spowodują zmianę kierunku przepływu powietrza przez dmuchawę i znaczny spadek parametrów pracy dmuchawy.
18. Zainstaluj osłony zabezpieczające przed bezpośrednim kontaktem z dmuchawą i wydostającym się z niej powietrzem. Podczas pracy dmuchawa i wydmuchiwane powietrze mogą osiągnąć temperaturę ponad 100°C i stanowić zagrożenie dla zdrowia (Rys. H)

Rys. H.

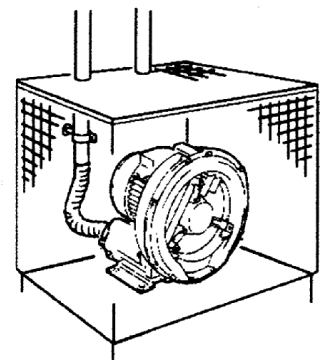

19. Zainstaluj dmuchawę w taki sposób, aby tabliczka znamionowa była łatwa do odczytania
20. Dmuchawa bocznokanałowa jest urządzeniem bezobsługowym
21. Dmuchawa nie może być używana w maszynach i urządzeniach, które nie spełniają norm europejskich
22. Naprawa dmuchawy może być przeprowadzona tylko przez przeszkoloną osobę.
23. Jeśli dmuchawa ma zostać wykorzystana w warunkach nie opisanych powyżej – skontaktuj się z dostawcą.
24. Dane techniczne dotyczące parametrów pracy, natężenia dźwięku itd., na zapytanie.

